

DOORSNEDE A-A

M 1:15

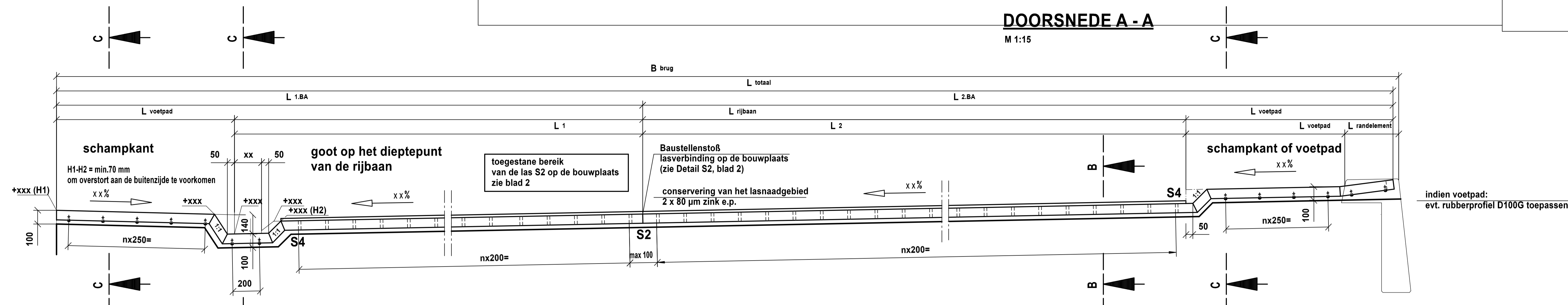

LANDHOOFD AS xx

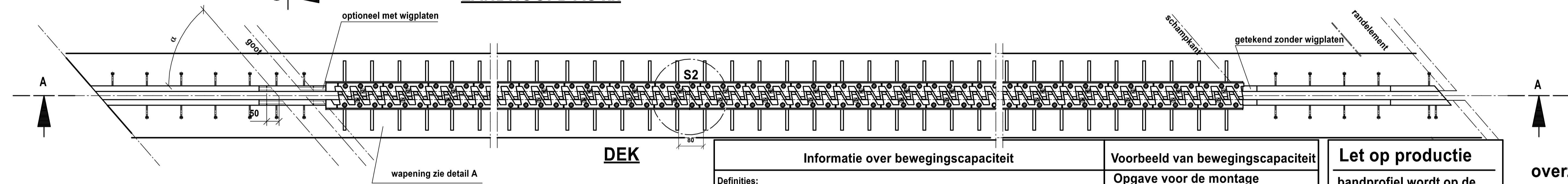

Detail A

M 1:5

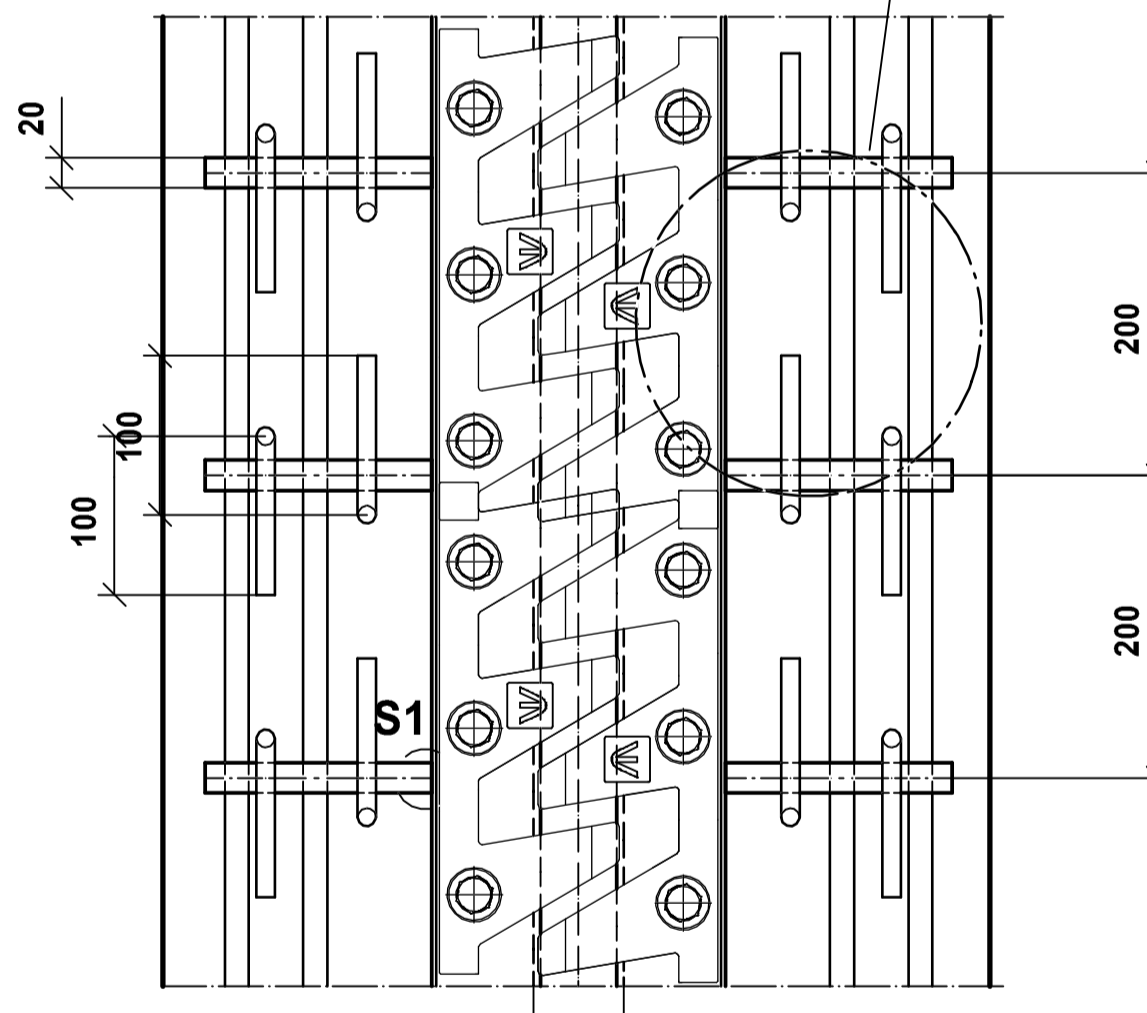

Doorsnede B-B

M 1:5

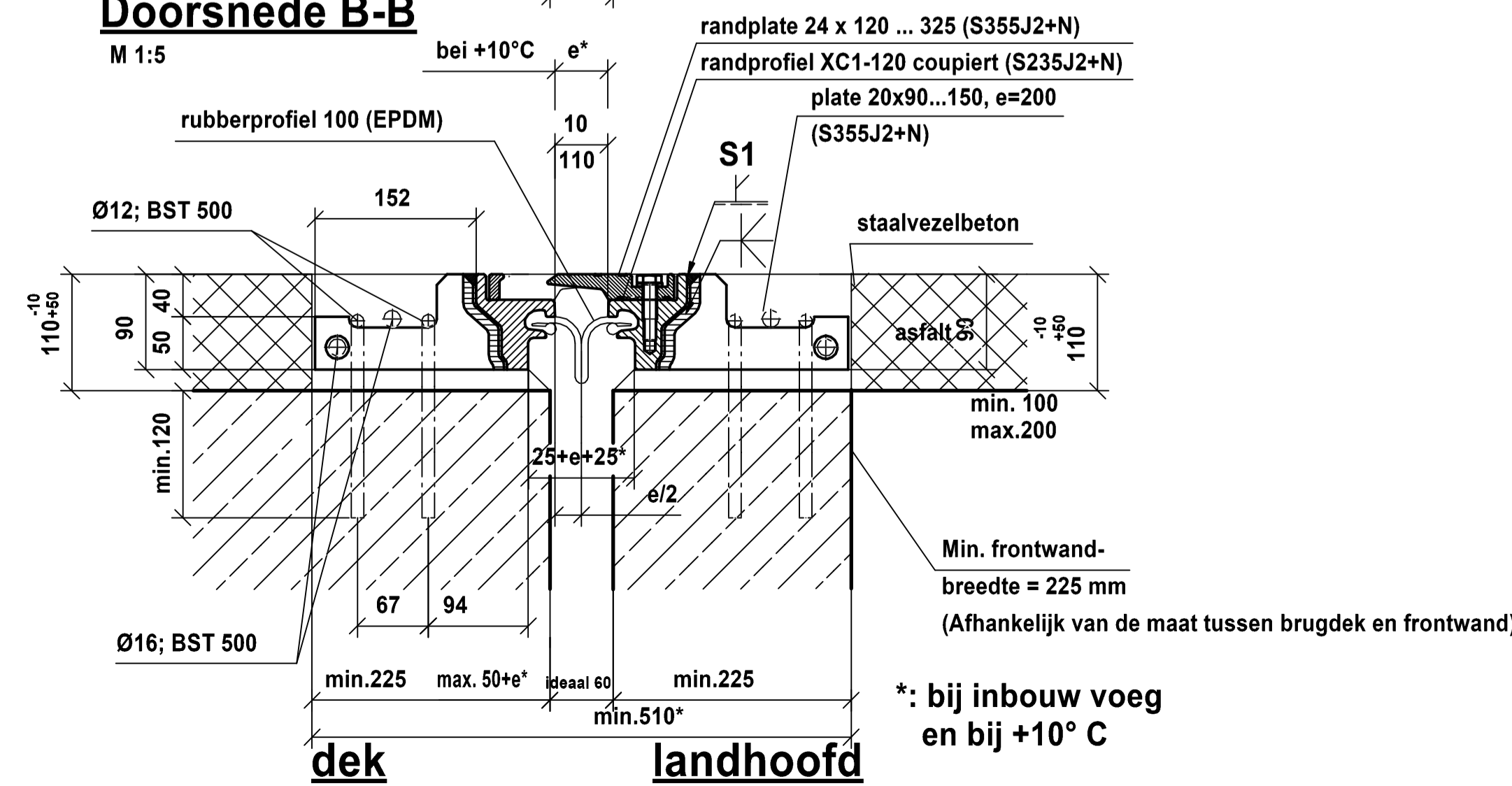

Doorsnede C-C

M 1:5

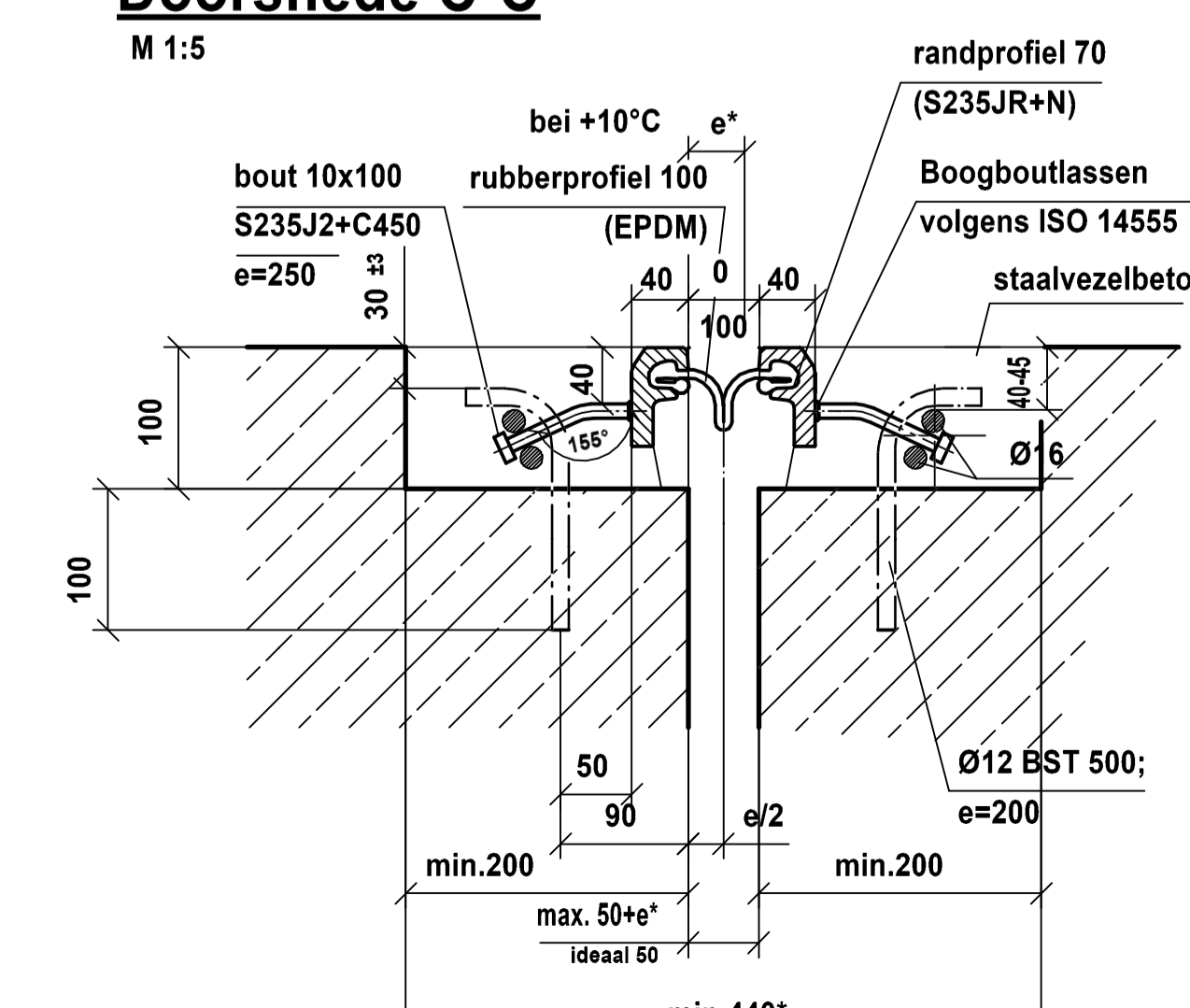

Detail met afdekplaat fietspad

M 1:5

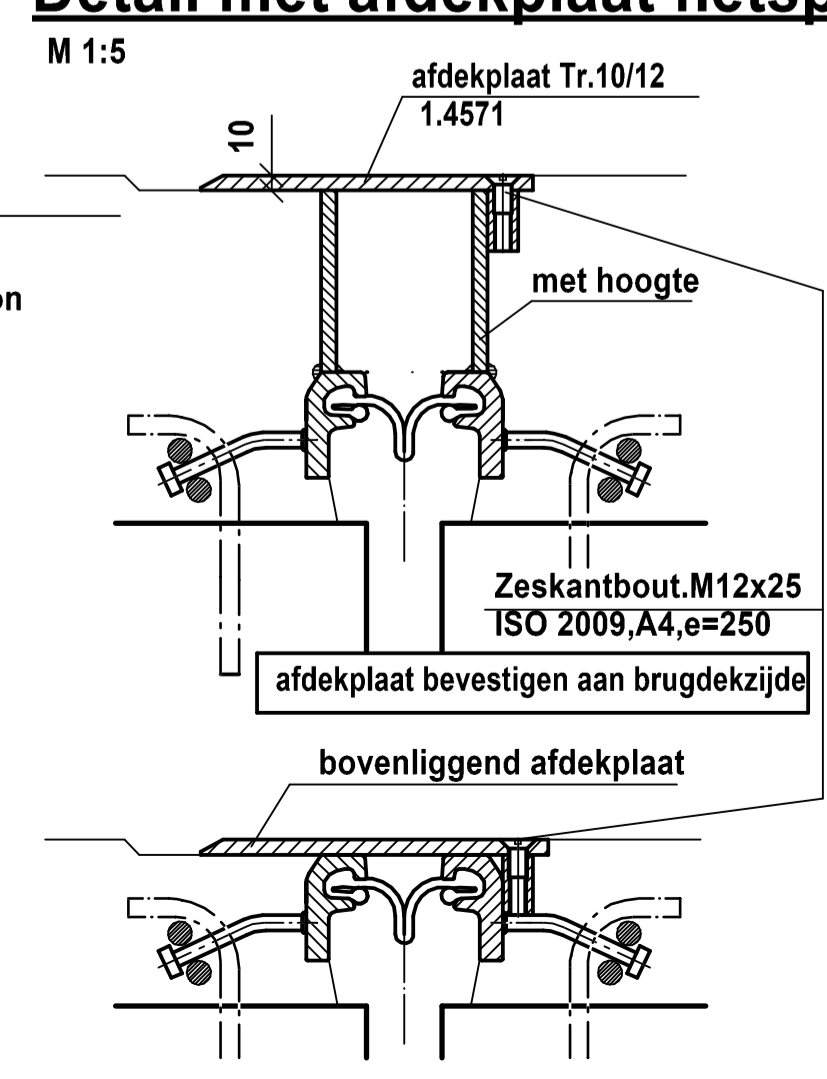

Informatie over bewegingscapaciteit	Voorbeeld van bewegingscapaciteit	Let op productie
<p>Definities: X-richting = belangrijkste bewegingsrichting = geleidingsrichting oplegging L_q = maximale afstand van een sinusplaat ten opzichte van de oplegging Δu_y = lokale dwarsbeweging (gelet op de dwarsverplaatsing/dwarsverkorting van de brug) Uitleg: De tanden van de sinusplaat worden in de richting van de X-as uitgevoerd. De sinusplaten zijn in de volgende ranges uitvoerbaar: $\alpha = 70^\circ \pm 10^\circ$ ($\Rightarrow 60^\circ - 80^\circ$) $\alpha = 90^\circ \pm 10^\circ$ ($\Rightarrow 80^\circ - 100^\circ$) $\alpha = 110^\circ \pm 10^\circ$ ($\Rightarrow 100^\circ - 120^\circ$)</p> <p>De volle bewegingscapaciteit (100 mm in X-richting) van de XC1-constructie kan in combinatie met bovengenoemde range en kruisingshoek benut worden.</p> <p>L_q en Δu_y zijn afhankelijk van de minimale voegspalte die kunstwerkspecifiek te verwachten is. Ook dat kan ervoor zorgen dat het in enkele gevallen zinvol is om de geometrie te toetsen. Voor andere uitgangspunten kan de DoP geraadpleegd worden.</p> <p>Beweging in X-richting maximaal 100 mm (± 50 mm bij $e=60$ mm); zie uitleg Beweging in Y-richting; zie uitleg Beweging in Z-richting (vertikaal) maximaal ± 10 mm;</p> <p>Voor meer informatie over bewegingen, zie blad 3</p>	<p>Opgave voor de montage Voegspaltebreedte = e mm bij $+10^\circ\text{C}$ Beweging per 1°C = 0,xx mm De voegconstructie kan niet zonder het aanpassen van de voorinstelling ingebouwd worden.</p> <p>Door opdrachtgever opgeven:</p> <p>Inbouw bij 10°C bouwtemp. Brugdeverlenging = + 56,57 mm Brugdeverkorting = - 56,57 mm Beweging per 1°C = 0,xx mm</p> <p>Datum: Aufgestellt:</p> <p>Hoogste stukgewicht: $l[m] \times 0,1 t$ Grootste stuklengte: $l m$ Größtes Stückgewicht: $l[m] \times 0,1 t$ Größte Stücklänge: $l m$</p>	<p>overzicht schematisch</p> <p>bandprofiel wordt op de bouwplaats ingebouwd.</p> <p>Achtung Werkstatt! Bandprofil wird auf der Baustelle eingeknüpft!</p> <p>Productie en documentatie volgens DIN EN 1090, EXC 3</p> <p>Fertigung und Dokumentation nach DIN EN 1090, EXC 3</p>
	<p>De voegopening tussen de twee randprofielen (e) kan tussen 10 en 110 mm zijn.</p>	<p>Allgemeintoleranzen Schweißnähte: ISO 5817 B (beachte Arbeitsanweisung AA1.510) ISO 5817 B (bei dyn. beanspruchten Verbindung nach AA1.510) Schweißkonstruktion: DIN EN ISO 13920 BG Sonstige: DIN ISO 2768 m (beachte Arbeitsanweisung AA1.512)</p> <p>Allgemeintoleranzen Lasnaden: ISO 5817 B (werkplan AA1.510) ISO 5817 B (bij dynamische verbindingen conform AA1.510) Lasconstructie: DIN EN ISO 13920 BG</p> <p>Ausführung nach Musterzeichnungen in der Zulassung für MAURER XC1-R Übergangskonstruktionen</p> <p>Uitvoering volgens acceptatie voor MAURER XC1-R voegovergang</p>

Index	wijziging	datum	naam
		2026	datum
		30.04.	Ernst
		30.04.	

<p>MAURER SE forces in motion</p>		blad-no-RWS: NTF
opdrachtgever:	Rijkswaterstaat	
object:	Musterzeichnung MAURER XC1-R Small	schaal: 1:5/15
onderdeel:	Voegovergang an landhoofd as xx	opdracht-No. xxx / 01
corrosiebescherming van de staalconstructie: thermisch verzinkt conform NEN ISO 1461		min laagdikte 160µm
corrosiebescherming van de haakwapening: thermisch verzinkt		